

王寺駅長お薦めフリーハイキング

2018. 2/13(火)

春を見つけに 斑鳩を越え郡山城跡盆梅展へ



駅長お薦めフリーハイキング
スタンプラリーの踏破賞引換をおこないます。

※この地図は2月1日現在で作成しております。



1 飲食店看板を右折



2 歩道の切れ目を左折



3 カーブミラーを右折



4 道標のある交差点を左折



5 道標を右折



6 サイクリングロードに進む

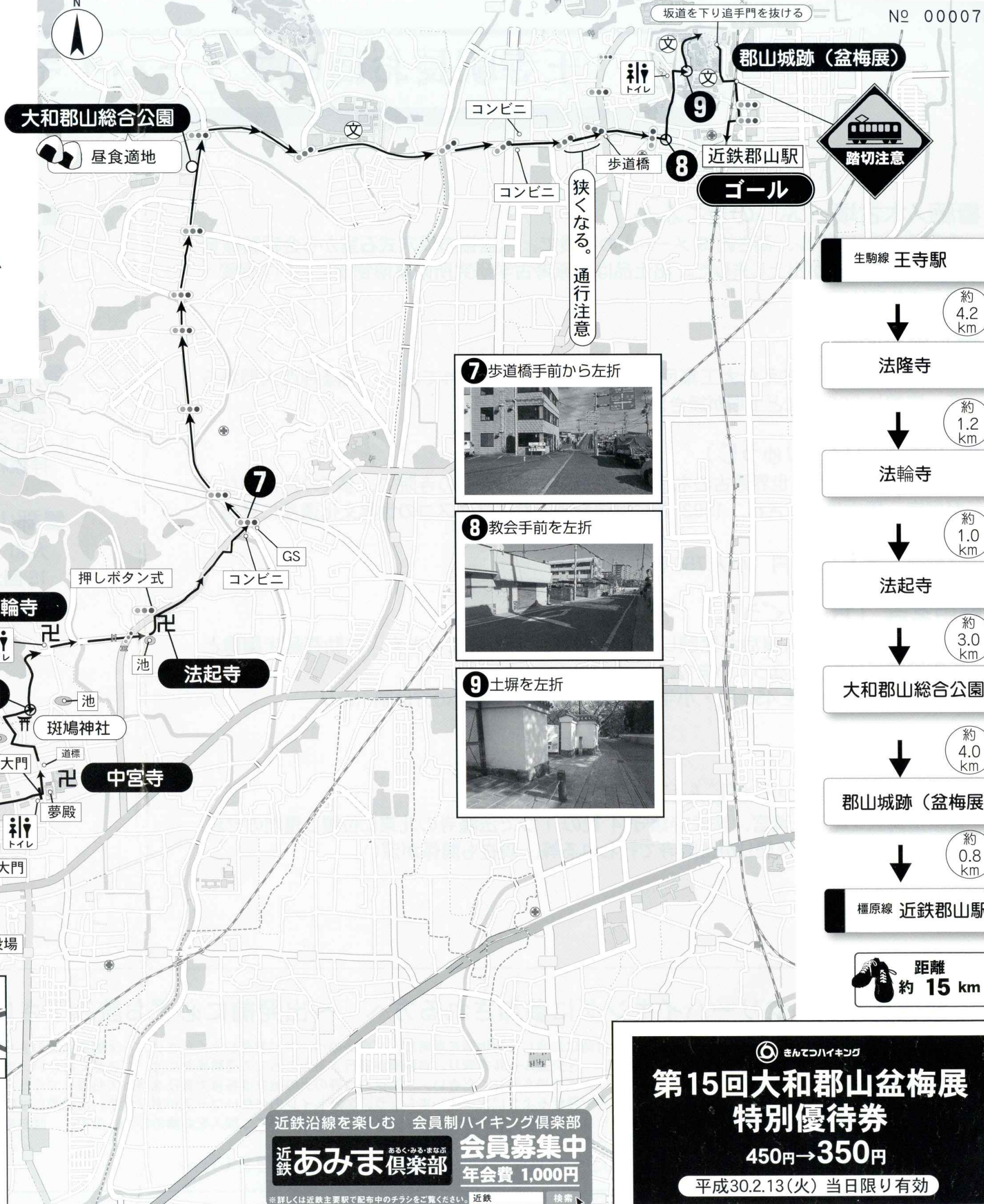

- 生駒線 王寺駅
- ↓ (約 4.2 km)
- 法隆寺
- ↓ (約 1.2 km)
- 法輪寺
- ↓ (約 1.0 km)
- 法起寺
- ↓ (約 3.0 km)
- 大和郡山総合公園
- ↓ (約 4.0 km)
- 郡山城跡 (盆梅展)
- ↓ (約 0.8 km)
- 橿原線 近鉄郡山駅

距離 約 15 km

スタート 王寺駅

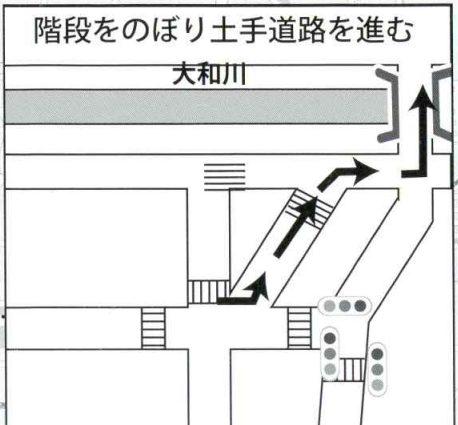

近鉄沿線を楽しむ 会員制ハイキング倶楽部

近鉄 **あみま倶楽部** 会員募集中

年会費 1,000円

※詳しくは近鉄主要駅で配布中のチラシをご覧ください。近鉄 検索

きんてつハイキング

第15回大和郡山盆梅展 特別優待券

450円→350円

平成30.2.13(火) 当日限り有効

王寺駅長お薦めフリーハイキング見所のご案内

■藤ノ木古墳（ふじのきこふん）

直径約 50 メートル、高さ約 9 メートルの円墳で、未盗掘の横穴式石室から金銅製鞍金具などの馬具類が出土しました。出土品は橿原考古学研究所附属博物館において保管・展示されています。

■西里の町並み

西里は、法隆寺を支えた大工集団が住んでいたと伝えられており、法隆寺西大門から西一直線に 200m ほど土塀が続きます。

■法隆寺（ほうりゅうじ）

7 世紀に創建された世界最古の木造建築。聖徳太子ゆかりの寺院で、多くの建造物などが国宝・重文に指定され、1993 年には法起寺と共にユネスコの世界文化遺産に登録されています。

拝観料 大人 1500 円 小人 750 円 境内無料

■中宮寺（ちゅうぐうじ）

聖徳太子の母、間人皇后が発願して創建されたといわれています。弥勒菩薩半跏像と天寿国繡帳は国宝となっています。

大人 600 円・中学生 450 円・小学生 300 円※法隆寺参拝の方は割引あり

■斑鳩神社（いかるがじんじゃ）

菅原道真公を祀る天満宮、法隆寺鎮守 4 社の 1 つで法隆寺の北東に位置し鬼門の守護神とされています。秋祭りが法隆寺で行われる等、現在も関係が深い。

■法輪寺（ほうりんじ）

聖徳太子の病氣平癒を願って山背大兄王（やましろのおおえのおう）が建立したといわれています（諸説あり）。三重塔は 1975 年の再建であるため、世界遺産「法隆寺地域の仏教建造物」には含まれていません。

拝観料 大人 500 円 中・高校生 400 円 小学生 200 円

■法起寺（ほうきじ）

聖徳太子が法華経を講じた岡本宮を太子の遺言により山背大兄王（やましろのおおえのおう）が寺に改めたと伝えられています。三重塔（国宝）では日本最古で創建は 706 年です。

拝観料 大人 300 円 小学生 200 円

■郡山城跡（こおりやまじょうあと）

大和・紀伊・和泉 100 万石、豊臣秀長の居城。追手門・追手向櫓・多聞櫓で「第 15 回大和郡山盆梅展」が 3 月 11 日（日）まで行われている。

盆梅展 入場料 450 円（本紙持参で 2 月 13 日当日限り割引あり）

■駅長お薦めフリーハイキングに参加される方へ ～出発前に必ずお読み下さい～

- ①このハイキングには係員は同行いたしません。受付時にお渡しした地図を参考に、ご自身のペースでお楽しみください。②健康状態のすぐれない方のご参加はご遠慮ください。ご自身の体力、体調を考慮された上でご参加ください。
- ③出発前には各自で準備運動を必ず行ってください。④交通ルールを守り、自動車が通行するところでの道路横断には、ご注意ください。また、横に広がらず他の通行の妨げにならないよう気をつけましょう。
- ⑤社寺等でのお食事は、ご遠慮ください。⑥ゴミは必ずお持ち帰りください。⑦タバコ等の火の始末は各自で責任を持って処理してください。⑧畑や庭などの私有地への立ち入りや通り抜けは絶対に行わないでください。
- ⑨自然や文化財は私たちの財産です。後世に美しい姿で残せるように大切にしましょう。⑩トイレの少ないコースがあります。出発前には駅等で済ませてください。
- ⑪参加者のケガや他に与えた損害等については、当社は一切責任を負いません。⑫各自で傷害保険等にご加入をお薦めいたします。⑬お渡しする地図は、あくまで推奨コースです。ご自身の体調に従ってお歩きください。
- ⑭スマートフォンや携帯電話を操作しながらのウォーキングは大変危険ですのでおやめください。

～ハイキングをより楽しんでいただくためにマナー向上にご協力ください。～

連絡先 / 王寺駅 0745-72-2330